

Małe WJO 2016-10-22 Ryś Warszawa U12M-38,5

Zawodnicy: 10

Zawodnicy A

Nr	Imię	Stopień	Klub	1	2	3	4	5	Wygran	Pkt.	Msc.
1	KOWALSKI Szymon	?	POL/UKJ Meiyo						0	0	5
2	KARDASZEWSKI Dawid	?	POL/Ryś Warszawa	10				10	1	10	2
3	LIS Bartek	?	POL/UKJ LEMUR		7		10	10	2	17	1
4	MAJONEK Jerzy	?	POL/UKJ AON Warszawa					10	0	0	4
5	SŁONIEWSKI Antoni	?	POL/Judo Legia Warszawa	10					0	0	3

Walki A

Walka	Biały	Stopień	Niebieski	Wynik	Czas	
1	MAJONEK Jerzy	4	5	SŁONIEWSKI Antoni	10 - 0	1:10
3	KOWALSKI Szymon	1	2	KARDASZEWSKI Dawid	0 - 10	0:57
5	LIS Bartek	3	4	MAJONEK Jerzy	10 - 0	1:32
7	KOWALSKI Szymon	1	5	SŁONIEWSKI Antoni	0 - 10	0:00
9	KARDASZEWSKI Dawid	2	3	LIS Bartek	0 - 7	2:00
11	KOWALSKI Szymon	1	4	MAJONEK Jerzy		
13	LIS Bartek	3	5	SŁONIEWSKI Antoni	10 - 0	0:45
15	KARDASZEWSKI Dawid	2	4	MAJONEK Jerzy		
17	KOWALSKI Szymon	1	3	LIS Bartek		
19	KARDASZEWSKI Dawid	2	5	SŁONIEWSKI Antoni	10 - 0	1:35

Zawodnicy B

Nr	Imię	Stopień	Klub	6	7	8	9	10	Wygran	Pkt.	Msc.
6	BARTOSIAK Jan	?	POL/Klub Judo Panda		10		10	10	3	30	2
7	GŁASEK Aleksander	?	POL/Judo Legia Warszawa				10		1	10	4
8	JAGIELSKI Aleksander	?	POL/Ryś Warszawa	10	10		7	10	4	37	1
9	PIENIAŻEK Adrian	?	POL/UKJ Meiyo		10			10	2	20	3
10	GERS Maks	?	POL/UKS Mokotovia						0	0	5

Walki B

Walka	Biały	Stopień	Niebieski	Wynik	Czas	
2	PIENIAŻEK Adrian	9	10	GERS Maks	10 - 0	0:07
4	BARTOSIAK Jan	6	7	GŁASEK Aleksander	10 - 0	1:01
6	JAGIELSKI Aleksander	8	9	PIENIAŻEK Adrian	7 - 0	2:00
8	BARTOSIAK Jan	6	10	GERS Maks	10 - 0	0:43
10	GŁASEK Aleksander	7	8	JAGIELSKI Aleksander	0 - 10	0:07
12	BARTOSIAK Jan	6	9	PIENIAŻEK Adrian	10 - 0	1:52
14	JAGIELSKI Aleksander	8	10	GERS Maks	10 - 0	0:20
16	GŁASEK Aleksander	7	9	PIENIAŻEK Adrian	0 - 10	0:52
18	BARTOSIAK Jan	6	8	JAGIELSKI Aleksander	0 - 10	0:39
20	GŁASEK Aleksander	7	10	GERS Maks	10 - 0	0:08

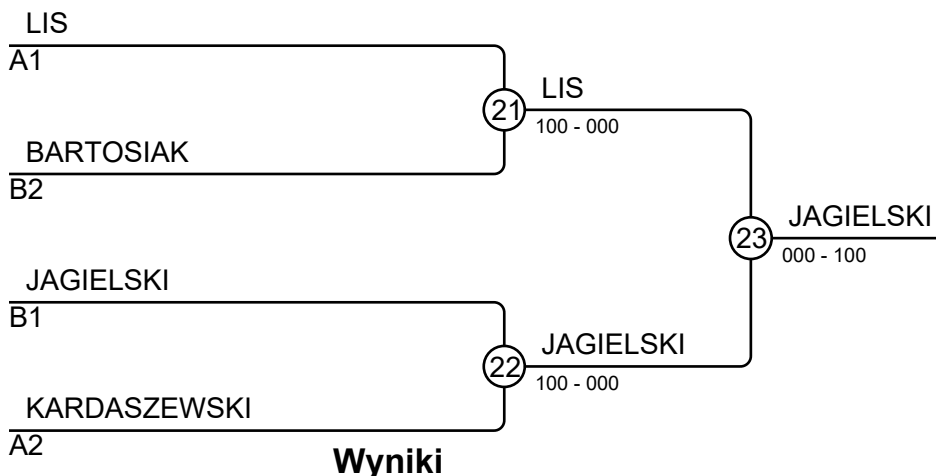

Msc.	Imię
1	POL/Ryś Warszawa, JAGIELSKI Aleksander
2	POL/UKJ LEMUR, LIS Bartek
3	POL/Klub Judo Panda, BARTOSIAK Jan
3	POL/Ryś Warszawa, KARDASZEWSKI Dawid